

RÈGLEMENT NUMÉRO 307

RÈGLEMENT DÉCRÉTANT UNE
DÉPENSE DE 1 103 760,00 \$ ET UN
EMPRUNT DE 1 103 760,00 \$ POUR
L'ACQUISITION D'UN CAMION
AUTOPOMPE POUR LE SERVICE DE
SÉCURITÉ INCENDIE

CONSIDÉRANT QU'un des camions autopompe du service de sécurité incendie n'est plus opérationnel et ne répond plus aux besoins du service;

CONSIDÉRANT la nécessité de remplacer ce camion autopompe pour les besoins du service;

CONSIDÉRANT QU'un projet de règlement a été adopté à la séance ordinaire du Conseil de la MRC de D'Autray le 6 septembre 2023;

CONSIDÉRANT QU'un avis de motion a été donné lors de la séance ordinaire du Conseil de la MRC de D'Autray du 6 septembre 2023;

IL EST EN CONSÉQUENCE ORDONNÉ ET STATUÉ PAR RÈGLEMENT DE CE CONSEIL PORTANT LE NUMÉRO 307 ET CE CONSEIL ORDONNE ET STATUE COMME SUIT :

ARTICLE 1

Le Conseil est autorisé à effectuer des dépenses pour l'acquisition d'un camion autopompe pour le service de sécurité incendie pour un montant total de 1 103 760,00 \$, incluant les frais, les taxes et les imprévus, correspondant à la contribution de la MRC de D'Autray relativement au projet. Aux annexes 1 et 2 du présent règlement, on retrouve l'estimation pour le coût total du projet ainsi qu'un plan du camion.

ARTICLE 2

Aux fins d'acquitter les dépenses prévues par le présent règlement, la MRC de D'Autray est autorisée à emprunter une somme de 1 103 760,00 \$ remboursable sur une période de 20 ans.

ARTICLE 3

Pour pourvoir aux dépenses engagées relativement aux intérêts et au remboursement en capital des échéances annuelles de l'emprunt, une quote-part est imposée aux municipalités locales. La répartition de la quote-part est établie proportionnellement à la richesse foncière uniformisée de chaque municipalité, au sens de l'article 261.1 de la *Loi sur la fiscalité municipale* (RLRQ, c. F-2.1).

ARTICLE 4

Le Conseil affecte à la réduction de l'emprunt décrété au présent règlement toute contribution ou subvention qui pourrait être versée pour le paiement d'une partie ou de la totalité de la dépense décrétée par le présent règlement.

Toute dépense excédentaire est assumée à même le fonds général de la MRC, partie I du budget.

ARTICLE 5

Le préambule et les annexes font partie intégrante du présent règlement.

ARTICLE 6

Le présent règlement entrera en vigueur conformément à la loi.

ADOPTÉ À BERTHIERVILLE, CE 4 OCTOBRE 2023.

APPROUVÉ PAR LA MINISTRE DES AFFAIRES MUNICIPALES ET DE L'HABITATION
LE 8 JANVIER 2024.

(SIGNÉ) CHRISTIAN GOULET

Christian Goulet
Préfet

(SIGNÉ) BRUNO TREMBLAY

Bruno Tremblay
Greffier-trésorier et directeur général

COPIE CERTIFIÉE CONFORME
CE 15 MAI 2024

Marie-Claude Nolin
Marie-Claude Nolin
Greffière adjointe

ANNEXE 1 - RÈGLEMENT 307

De : Marco Arel [<mailto:marel@1200-degres.com>]
Envoyé : 10 août 2023 15:56
À : Martin Rousseau <mrousseau@mrcautray.qc.ca>
Objet : Attention pièce jointe supprimée SO 146515

Salut Martin,

Tel que discuté je t'envoie de la documentation pour un E-one Spartan FC94 avec un réservoir de 1800 gallons us (1500 gallons impériaux) avec dump valve de 10'' rotative, pompe Hale Q-max, sans système a mousse mais la plomberie prête pour accueillir un system a mousse dans le futur.

Ce camion est prévu pour Janvier 2025, le prix budgétaire est aux alentours de 960,000\$ + tx

Si tu as des questions n'hésite pas.
Bonne vacances



Marco Arel
Chargé de projet / Sales rep
Tél : 450-568-2777
Sans frais : 1 888 568-2777
marel@1200-degres.com

_____ ESET Mail Security _____

Des menaces ont été trouvées dans ce courriel :

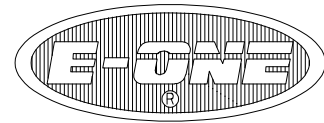

TECHNO FEU, INC
ST. FRANCOIS DU LAC, QC
 SO.146515 / Q122243
 SINGLE AXLE TANKER
 SPARTAN FC-94 4X2 CHASSIS

6000 LPM HALE QMAX PUMP	HOSE LOAD:
1800 GALLON WATER TANK	600' OF 2.50" DJ
30 GALLON INTEGRAL CLASS "A" FOAM	1000' OF 4.00" LDH
	600' OF 1.75" DJ

COMPT.	OPENING		INTERIOR DIMENSION			
L1/R1	26W	67H	28W	33H	12D	UPPER
			28W	30H	26D	LOWER
L2/R2	46W	67H	48W	33H	12D	UPPER
			48W	30H	26D	LOWER
L3/R3	54W	33H	56W	33H	12D	
L4/R4	32W	67H	34W	33H	12D	UPPER
			34W	30H	26D	LOWER

THIS DRAWING IS FOR REFERENCE PURPOSES. ALL DIMENSIONS ARE SUBJECT TO MINOR VARIATIONS DUE TO MANUFACTURING PROCESSES.

This print is the property of E-ONE, Inc. and is loaned to you subject to return on demand, unless otherwise agreed to in writing by E-ONE, Inc. Its contents are confidential and must not be copied or submitted to third parties for use or examination.

HOSEBED HEIGHT:
 (FOR REFERENCE ONLY)
 TO TAILBOARD: 80"
 TO GROUND: 104±2"

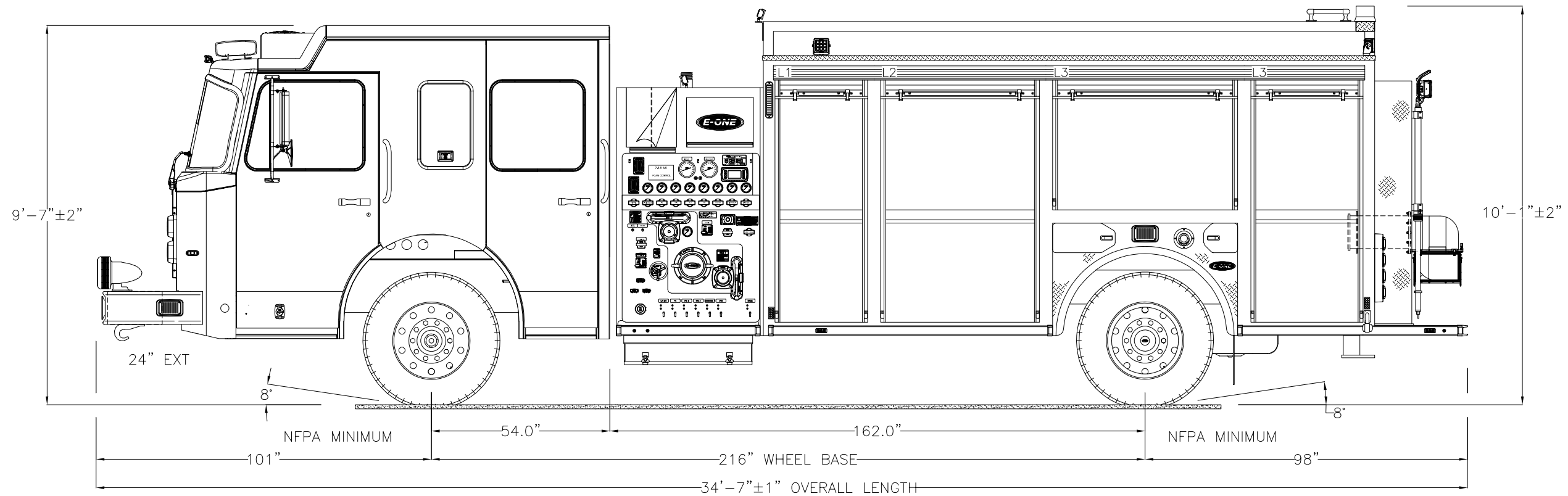
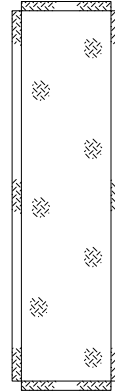
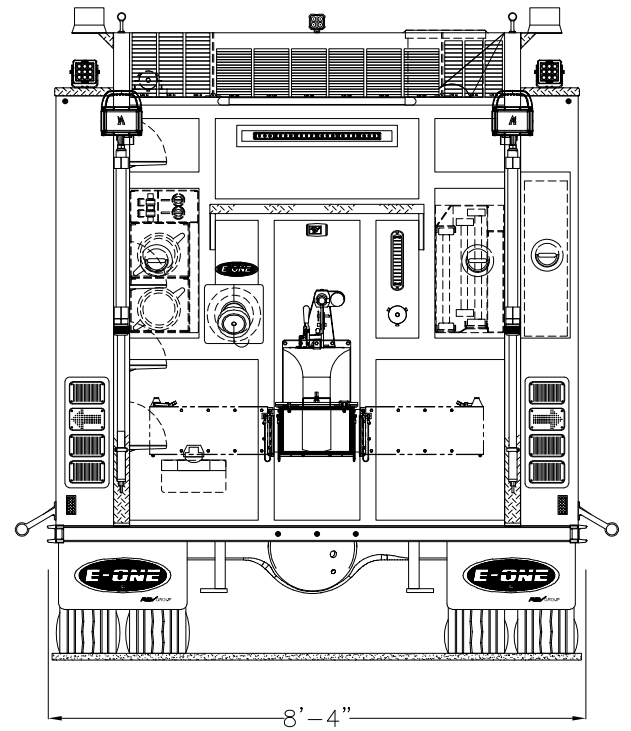

AROSECO	A.2	ORDER REVIEW 2	2023-MAY-22	AROSECO
DRAWN BY	REV	DESCRIPTION	DATE	APPROVED
		APPROVAL REVISIONS		SHEET 1 OF 2

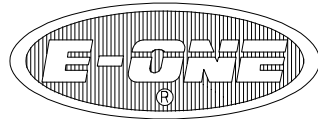

TECHNO FEU, INC
ST. FRANCOIS DU LAC, QC
SO.146515 / Q122243
SINGLE AXLE TANKER
SPARTAN FC-94 4X2 CHASSIS

THIS DRAWING IS FOR REFERENCE PURPOSES. ALL DIMENSIONS ARE
 SUBJECT TO MINOR VARIATIONS DUE TO MANUFACTURING PROCESSES.

This print is the property of E-ONE, Inc. and is loaned to you
 subject to return on demand, unless otherwise agreed to in writing by
 E-ONE, Inc. Its contents are confidential and must not be
 copied or submitted to third parties for use or examination.

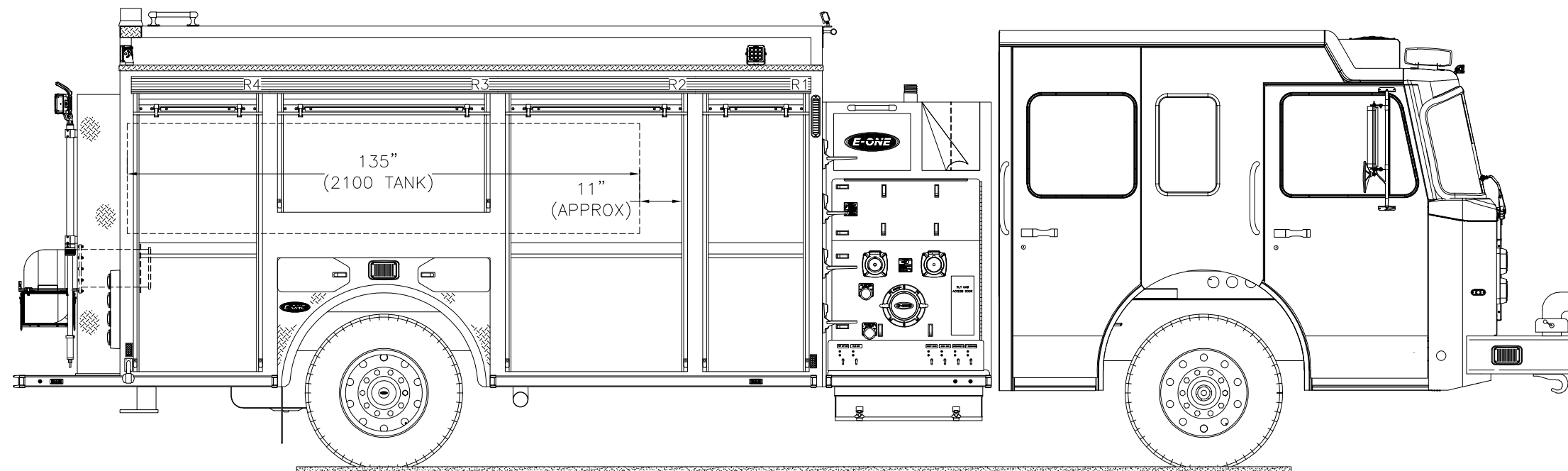
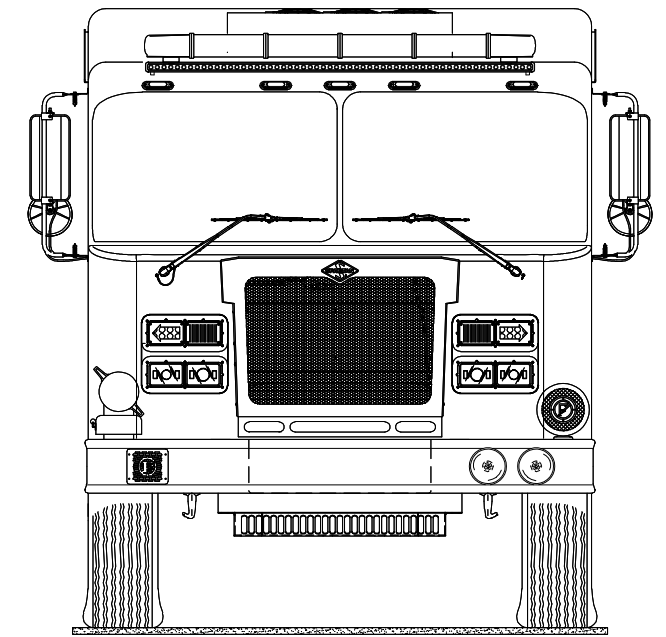

AROSECO	A.2	ORDER REVIEW 2	2023-MAY-22	AROSECO
DRAWN BY	REV	DESCRIPTION	DATE	APPROVED
		APPROVAL REVISIONS		SHEET 2 OF 2

THIS DRAWING IS FOR REFERENCE PURPOSES. ALL DIMENSIONS ARE SUBJECT TO MINOR VARIATIONS DUE TO MANUFACTURING PROCESSES.

This print is the property of E-ONE, Inc. and is loaned to you subject to return on demand, unless otherwise agreed to in writing by E-ONE, Inc. Its contents are confidential and must not be copied or submitted to third parties for use or examination.

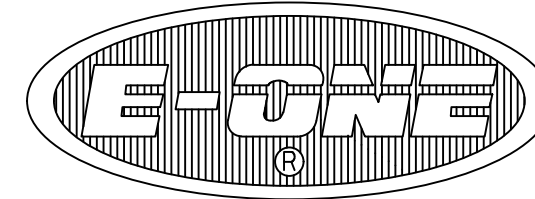

TECHNO FEU, INC
ST. FRANCOIS DU LAC, QC
PPL.146134
HALE QMAX

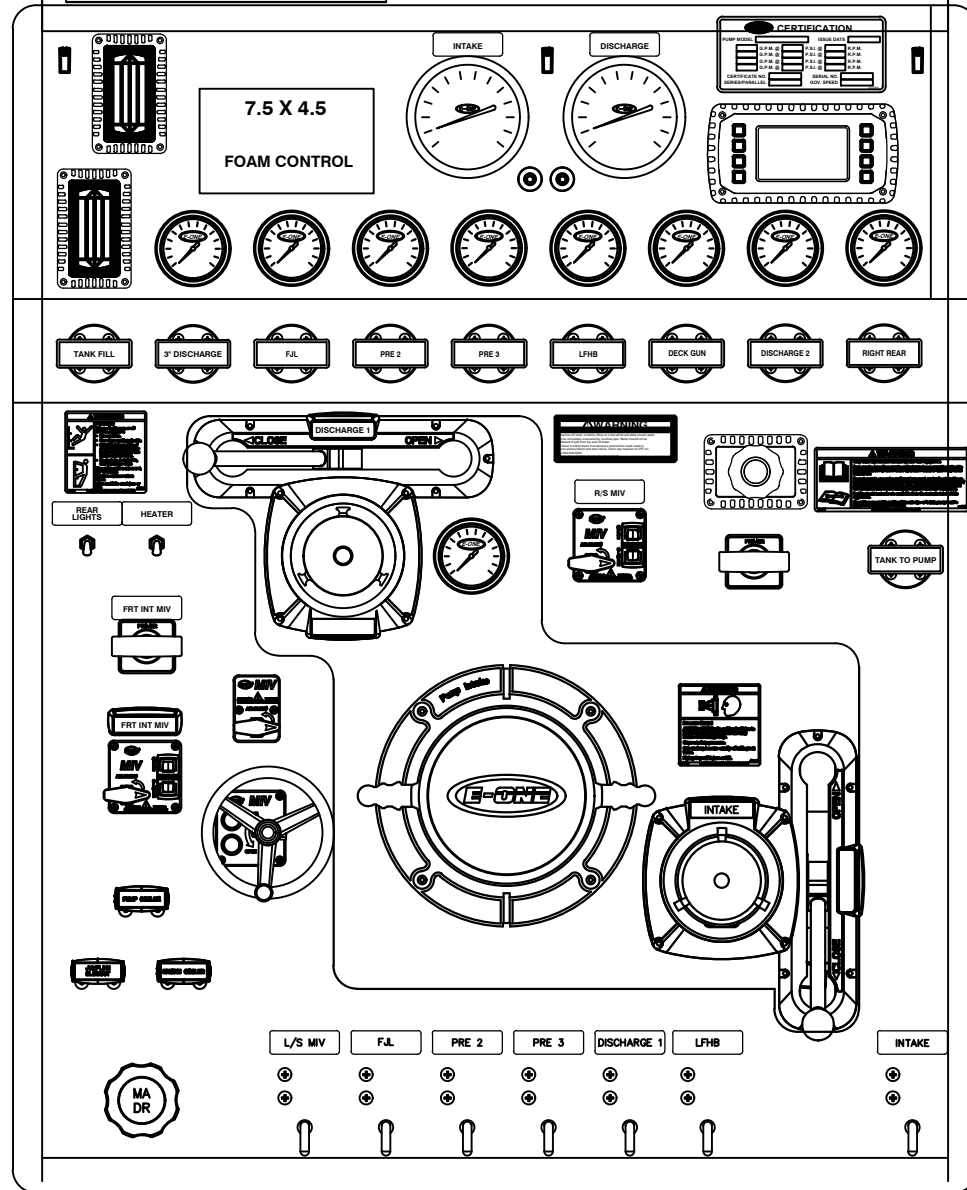

LEFT PANEL

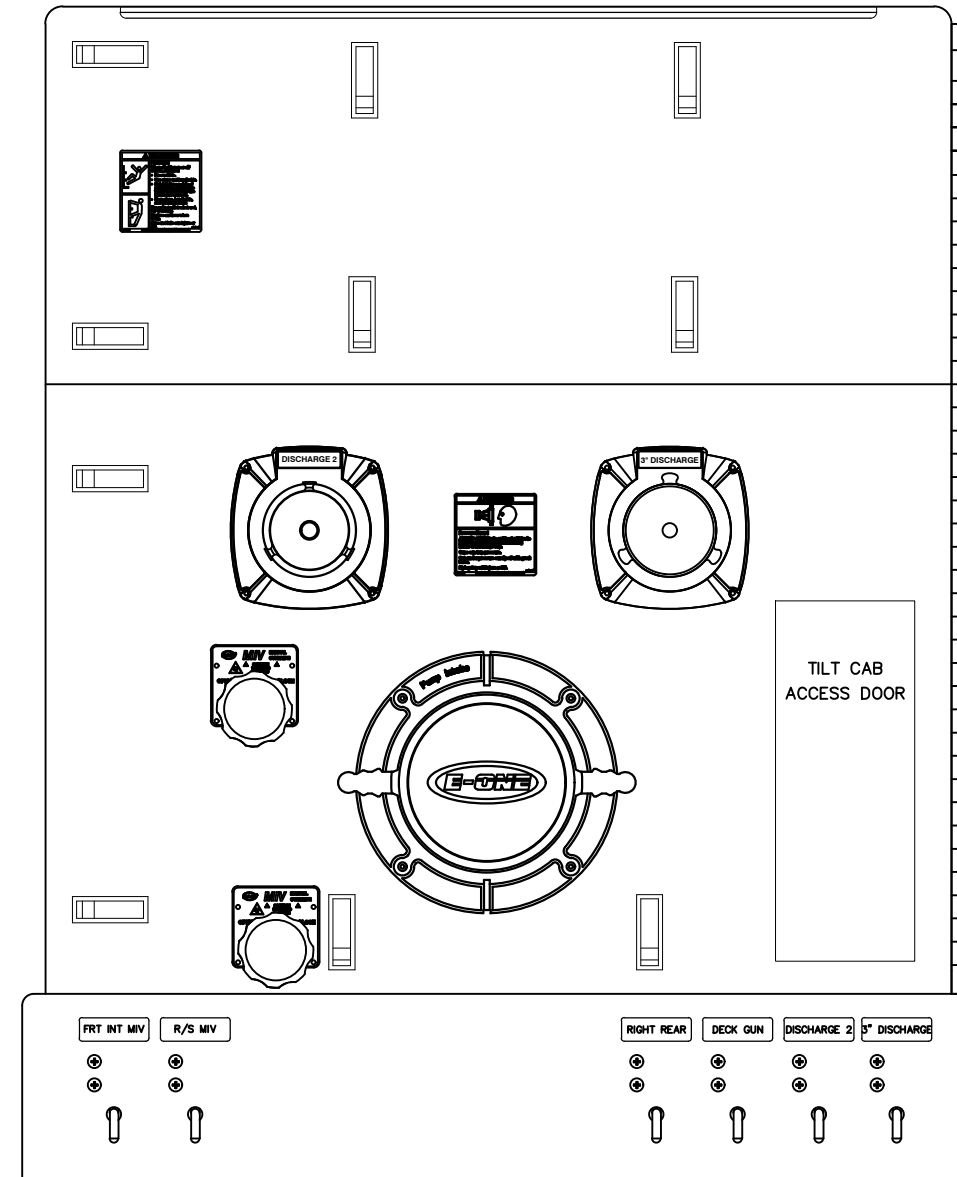

RIGHT PANEL

ENGLISH	REV	DESCRIPTION	DATE	DESIGN	APPROVED
	A1	OVER RIVER 1	202-07-13		

Date Printed: 2023-07-24 at 15:53:38 EDT
P/N: PPL146515 Creator: Nelson, David
State: In Work Context: [Product]: Tanker
Location: [Product]: Tanker/146000/146515/SAE
Username: Iroldan
Version: A.1